

0333
CPD40-720013
EN 1935:2002

4 7 5 0 1 4 1 12

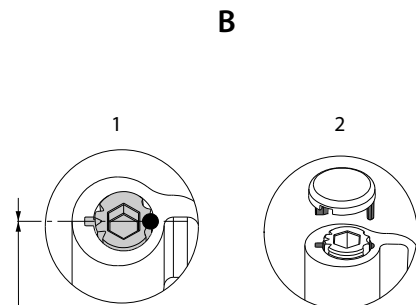

Posizione iniziale
Initial Position
Position Initiale
Anfangsposition
Startpositie
Posición Inicial
Pozycja początkowa
Αρχική θέση
Инициальная позиция

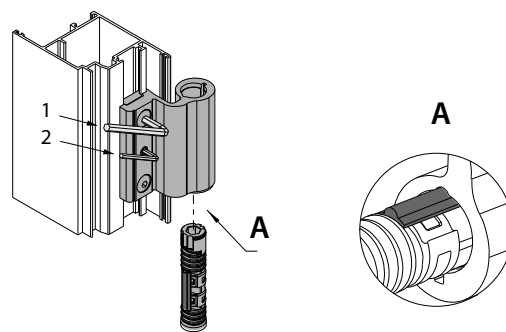
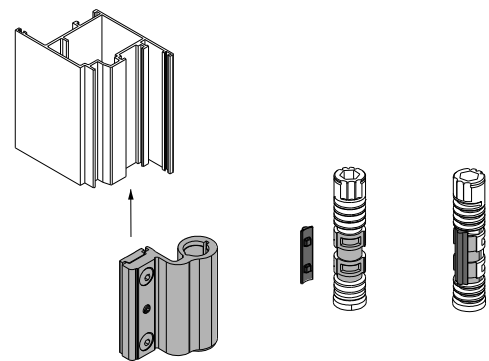
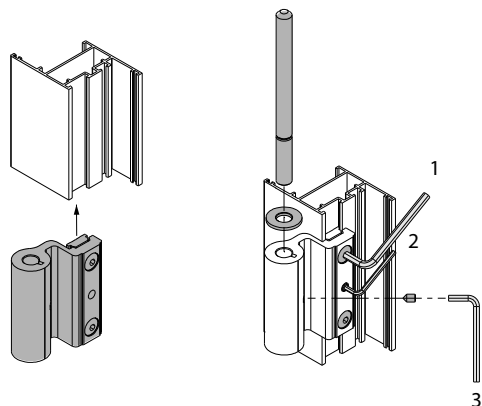
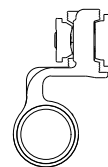
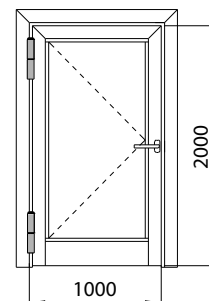
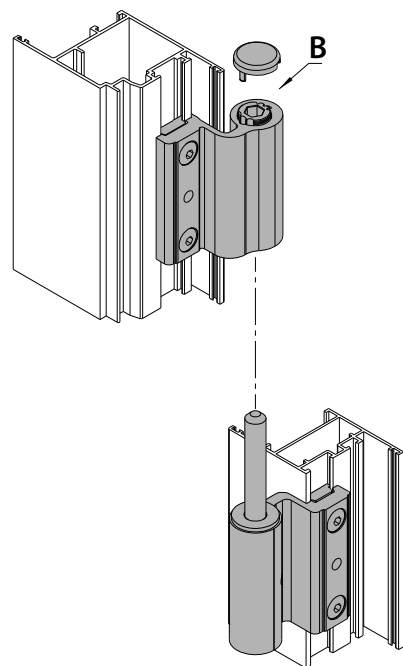

	Porte per uso residenziale Portes pour utilisation résidentielle Türen für Wohnbereich Puertas para uso residencial Deuren voor woningen Drzwi do użytku domowego Πόρτες κατοικιών Двери для жилых зданий	100 kg
	Porte per uso pubblico Public doors Portes pour utilisation publique Türen für öffentliche Gebäude Puertas para uso público Deuren voor openbare gelegenheden Drzwi do użytku publicznego Πόρτες για δημόσια κτήρια Двери для зданий общественного назначения	90 kg
	Porte per uso pubblico con chiuduro Public doors with door-check Portes pour utilisation publique avec ferme porte Türen für öffentliche Gebäude mit Türschließer Puertas para uso público con cerrador de puerta Deuren voor openbare gelegenheden met deurdranger Drzwi do użytku publicznego z samozamykaczem Πόρτες για δημόσια κτήρια με αυτόματα ούστρημα Двери с дверным предохранителем для зданий общественного назначения	80 kg

Portata
Capacity
Portée
Höchstlast
Capacidad
Draagkracht
Nośność
Αντοχή
Несущая способность

I	<ol style="list-style-type: none"> Il montaggio delle cerniere deve essere fatto alle estremità superiori e inferiori della porta Il rapporto altezza/larghezza della porta deve essere maggiore o uguale a 2. Per rapporti altezza/larghezza minori, la portata si riduce del 10% ogni 0.1 di riduzione del rapporto. Aumento di portata per terza cerniera montata in alto, vicino alla cerniera superiore: 15%. Nessun aumento di portata per terza cerniera montata al centro della porta. In nessun caso la porta deve superare i limiti di dimensioni e peso dichiarati dal produttore del profilo.
GB	<ol style="list-style-type: none"> The hinges must be assembled on the top and bottom ends of the door. The door must exceed or be equal to 2. Lower height/width ratios reduce capacity by 10% every 0.1 mm of ratio reduction. A third top assembled hinge, close to the upper one, increase capacity by 15%. No capacity increase is obtained if the third hinge is assembled in the middle of the door. The dimensions and weight of the door shall never exceed the limits declared by the profile manufacturer.
F	<ol style="list-style-type: none"> Le montage des paumelles doit être exécuté aux extrémités sup. et inf. de la porte. Le rapport H/L de la porte doit être plus grand ou égal à 2. Pour rapports H/L plus bas, la portée se réduit d'un 10% chaque 0.1 de réduction du rapport. Augmentation de la portée pour 3ème paumelle montée en haut, voisin à la paumelle supérieur : 15%. Aucune augmentation de portée pour 3ème paumelle montée au centre de la porte. En aucun cas la porte doit dépasser les limites de dimensions et poids déclarées par le producteur du profil.
D	<ol style="list-style-type: none"> Die Scharniere sind an der Ober- und Unterkante der Tür zu montieren. Das Verhältnis zwischen Höhe und Breite der Tür muss mindestens 2 betragen. Für geringere Höhen/Breitenverhältnisse verringert sich die Höchstlast um jeweils 10 % pro Reduzierung um 0,1. Steigerung der Höchstlast für drittes, oben montiertes Scharnier (in der Nähe des oberen Scharniers): 15%. Keine Lasterhöhung bei Montage des dritten Scharniers in der Mitte der Tür. Abmessungen und Gewicht der Tür dürfen keinesfalls die vom Hersteller des Profils vorgegebenen Grenzwerte überschreiten.
E	<ol style="list-style-type: none"> El montaje de las bisagras debe efectuarse en los extremos superior e inferior de la puerta. La relación altura/anchura de la puerta debe ser igual o superior a 2. Para relaciones de altura/anchura menores, la capacidad se reduce en la medida del 10 % por cada 0,1 mm de reducción de la relación. Aumento de capacidad debido a tercera bisagra montada arriba, en proximidad de la bisagra superior: 15 %. No se obtiene ningún aumento de capacidad montando una tercera bisagra en el centro de la puerta. En ningún caso está permitido que la puerta supere los límites de dimensiones y peso declarados por el productor del perfil.
NL	<ol style="list-style-type: none"> De scharnieren moeten boven- en onderaan de deur worden gemonteerd. De verhouding tussen de hoogte en de breedte van de deur moet groter zijn dan, of gelijk zijn aan 2. Bij lagere waarden is iedere vermindering van 0,1 gelijk aan 10% minder draagkracht. Toename van de draagkracht bij montage van een derde scharnier aan de bovenzijde: 15%. De draagkracht neemt niet toe indien de derde scharnier halverwege de deur wordt gemonteerd. In geen enkel geval mogen de maximale afmetingen en het gewicht van de deur groter zijn dan die door de producent van het profiel worden aangegeven.
PL	<ol style="list-style-type: none"> Montaż zawiasów należy wykonać na końcach górnym i dolnym drzwi. Stosunek wysokości/szerokości drzwi musi być większy lub równy 2. Jeżeli stosunek wysokości/szerokości jest mniejszy, nośność zmniejsza się o 10% co 0,1 redukcji stosunku. Wzrost nośności dla trzeciego zawiasu montowanego u góry, w pobliżu zawiasu górnego: 15%. Brak wzrostu nośności dla trzeciego zawiasu montowanego po środku drzwi. W żadnym wypadku drzwi nie mogą przekraczać limitów wymiarów i ciężaru zadeklarowanych przez producenta profilu.
GR	<ol style="list-style-type: none"> Η τοποθέτηση των μεντεσέδων πρέπει να γίνεται στα πάνω και κάτω άκρα της πόρτας Η σχέση ύψους/πλάτους της πόρτας πρέπει να είναι μεγαλύτερη ή ίση με 2. Για μικρότερες σχέσεις ύψους/πλάτους η αντοχή μειώνεται κατά 10% για κάθε μείωση της σχέσης κατά 0,1. Αύξηση της αντοχής με τρίτο μεντεσέ τοποθετημένο ψηλά, κοντά στον πάνω μεντεσέ: 15%. Καμία αύξηση αντοχής με τρίτο μεντεσέ τοποθετημένο στο κέντρο της πόρτας. Η πόρτα δεν πρέπει να υπερβαίνει σε καμία περίπτωση τα όρια διαστάσεων και βάρους που δηλώνει ο κατασκευαστής του προφίλ.
RUS	<ol style="list-style-type: none"> Петли должны быть монтированы на верхнем и нижнем краях двери. Отношение высоты к ширине двери должно быть равно или выше 2. В противном случае несущая способность снижается в 10% за каждую 0,1 уменьшения отношения высоты к ширине. Если возле верхней петли монтируется третья петля, несущая способность увеличивается в 15%. Монтаж третьей петли в центральном положении не приводит к никакому повышению несущей способности. Ни в коем случае размеры и вес двери не должны превышать пределы, установленные изготовителем профиля.

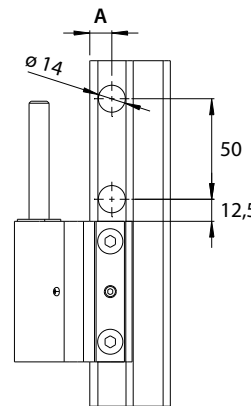
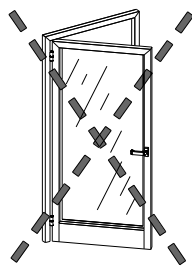
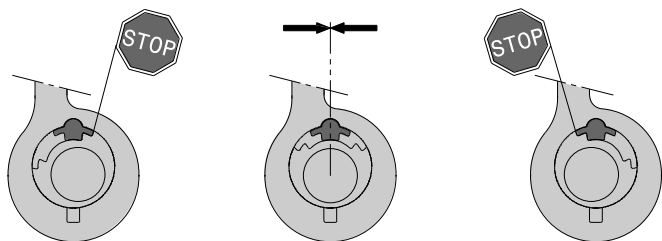
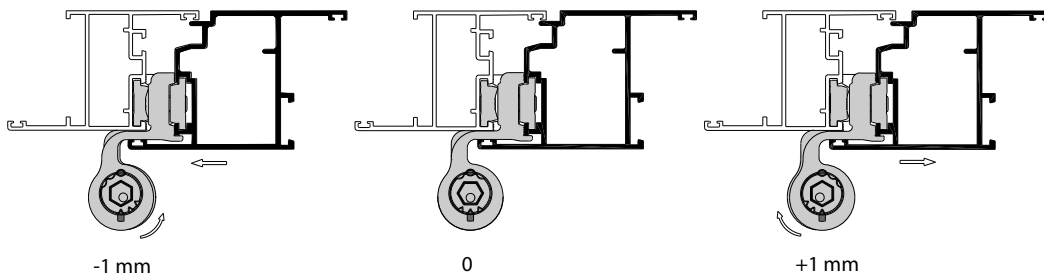
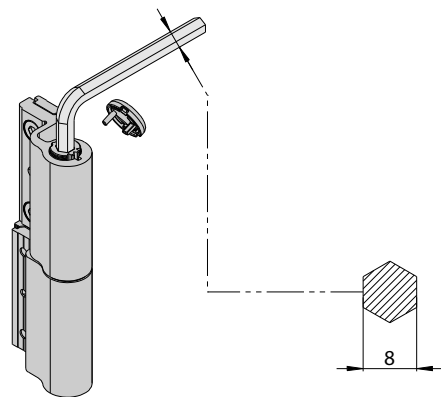
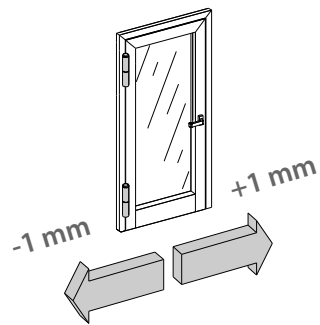

	A
C.E.	10
R40	14
R50	17
ALL.CO 5S	17,5
NNC 40S	12

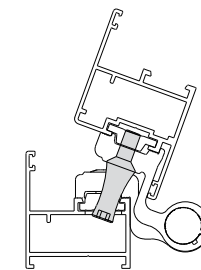

I	MANUTENZIONE Lubrificare il perno ogni 25000 cicli oppure ogni anno con grasso Poly lub Kluber WH 2 o altro equivalente che abbia una temperatura d'impiego adeguata alle condizioni di utilizzo.
GB	MANTEINANCE The pin has to be lubricated every 25000 cycles or every year with Poly lub Kluber WH 2 grease or similar product with temperature of use suitable to the working conditions.
F	ENTRETIEN Graisser l'axe tous les 25000 cycles ou chaque année par du gras Poly lub Kluber WH2 ou autre produit similaire qui ait une température d'utilisation apte aux conditions de utilise.
D	INSTANDHALTUNG Den Zapfen mit Fett „Kluber Poly lub WH 2“ oder einem ähnlichen Produkt alle 25.000 Zyklen oder einmal im Jahr schmieren; das Fett soll eine Verwendungstemperatur haben, die für die Verwendungsbedingungen geeignet ist.
E	MANTENIMIENTO Lubricar el eje cada 25.000 ciclos o cada año con grasa Poly lub Kluber WH 2 u otro similar que tenga una temperatura de uso adecuada a las condiciones de utilización.
NL	ONDERHOUD Smeer de pen elke 25000 cycli ofwel jaarlijks in met Poly lub Kluber WH 2 of met vet van gelijksoortige kwaliteit, waarvan de gebruikstemperatuur geschikt is voor de omgevingstemperatuur.
PL	KONSERWACJA Natłuszczać bolec co 25000 cykli albo raz w roku smarem Kluber Poly lub WH lub też jego odpowiednikiem mającym zakres temperaturowy dostosowany do warunków, w których użytkowany jest zawias.
GR	ΣΥΝΤΗΡΗΣΗ Γρασάρετε τον πείρο κάθε 25000 κύκλους ή κάθε χρόνο με γράσο Poly lub Kluber WH 2 ή άλλο ισοδύναμο με θερμοκρασία χρήσης κατάλληλη για τις συνθήκες χρήσης.
RUS	ОБСЛУЖИВАНИЕ Смазывают стержень после каждых 25000 циклов или один раз в год смазкой Poly lub Kluber WH 2 или эквивалентной, имеющей рабочую температуру, соответствующую условиям эксплуатации.

Gruppo
EUROINVEST

fapim

Fapim s.p.a.
Via delle Cerbaie, 114
55011 Altopascio (LU) Italia
Tel. ++39 0583 - 2601
Fax ++39 0583 - 25291
www.fapim.it
info@fapim.it

800-417426

Assistenza tecnica

DOMATIC

Domatic s.r.l.
Via Chimenti, 32
55011 Altopascio (LU) Italia
Tel. ++39 0583 - 216603
Fax ++39 0583 - 216604
www.domatic.it
info@domatic.it

fapim
BENELUX

Fapim Benelux s.p.r.l.b.v.b.a.
Avenue Rue St. Roch, 17 7712
Herseaux Belgium
Tel. ++32 - 56 - 340548
Fax ++32 - 56 - 341960
info@fapimbenelux.be

fapim
HISPANIA

Fapim hispania s.l.
C/Edison, esq Ingeniero Goicoechea, 74
Poligono Industrial Torreherro
Talavera De La Reina (TOLEDO)
Tlf.: ++34 925 - 828357
Fax: ++34 925 - 841148
administración@fapimhispania.com
pedidos@fapimhispania.com

fapim
MIDDLE EAST

FAPIM Middle East FZE,
Post Box No. 120814,
Q3-131, Sharjah International
Airport Freezone
(SAIF ZONE) - Sharjah
United Arab Emirates
Tel No.: ++ 971 06-5578210
Fax No. ++ 971 06-5578211
fapim@emirates.net.ae

fapim
POLSKA

Fapim Polska Sp.zo.o.
J.Pilsudskiego 200
05-270 Marki - Polonia
Tel. ++48 227813797
Fax. ++48 227811022
info@fapim.pl

fapim
UKRAINA

Fapim Ukraina LLC
Kievskaya street 89, Gurovshchina,
Kievo-Svyatoshinskiy region,
Kievskaya oblast, Ukraina
Tel.: +380503312323

fapim
RUSSIA

Fapim Ru LLC
249010, Dom 33, Kievskoe Shosse,
Obninsk, Kaluga region
Russian Federation
Tel.: +79163116480